

Overzicht woonwensen



Projectnr. 0153.20
 Bouwnr. 1.02
 Datum woensdag 20 juli 2022 10:07
 Naam BPD Ontwikkeling B.V.

Optie	Omschrijving	Status	Aantal	Verkoopprijs incl. btw	Totaal
Afbouw					
AF-1008	Vensterbank marmercomposiet Bianco C wit BASIS Standaard vensterbanken marmercomposiet bianco C wit (gepolijst), let op de kleur en structuur van dit product kan afwijken van het monster.	Opdracht	1,00	€0,00	€0,00
DE-0000	Deurenofferte mijndeur.nl dd. 14-07-2022	Opdracht	1,00	€162,00	€162,00
DE-8022	Opdek binnendeur en -kozijn Standaard witte stompe binnendeur wijzigen in witte opdek binnendeur inclusief aanpassen binnendeurkozijn.	Opdracht	6,00	€0,00	€0,00
KE-3000	Vervallen basis keuken Het laten vervallen van de basiskeuken. De installatiepunten worden aangebracht conform de nultekening van de projectkeukenleverancier. indien u kiest voor optie KE-2000 zla het leidingwerk aangebracht worden conform die opgaaf.	Opdracht	1,00	-€4.114,00	-€4.114,00
SA-0000	Sanitair conform offerte Uw Huis Uw Wens d.d. 20- 07-2022	Opdracht	1,00	€0,00	€0,00
TE-0000	Tegelwerk conform offerte Raab Karcher d.d. 14-07- 2022	Opdracht	1,00	€0,00	€0,00
					+
				Totaal	-€3.952,00

rozeanne van kempel
 akkoord BPD
 21-07-2022

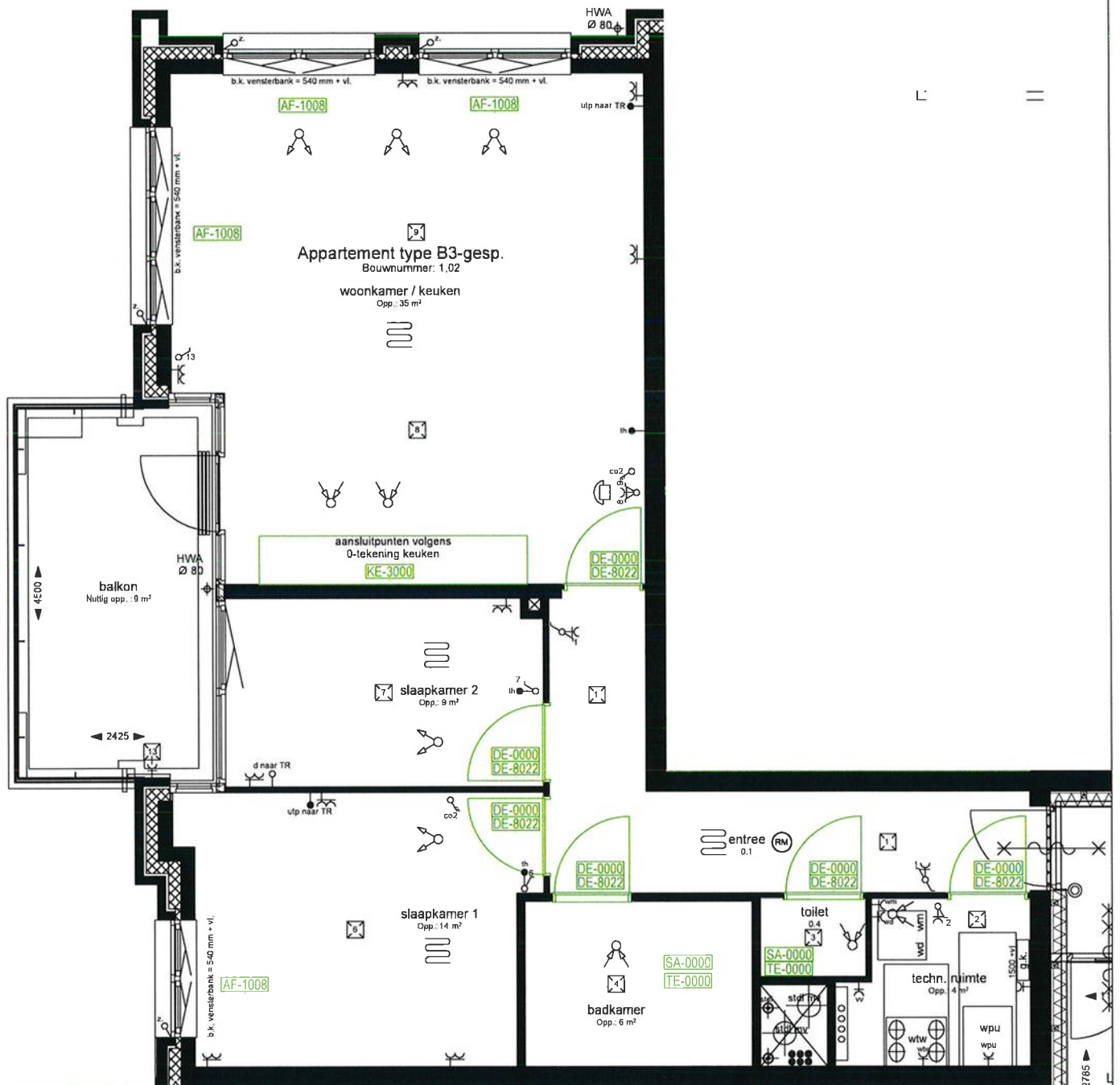

Deze tekening dient in kleur te zijn afgedrukt.

- Deze tekening dient in kleur te zijn afgedrukt!
 - Aangeven maten zijn circa en zuiver indicatief derhalve kunnen aan deze tekening geen rechten worden ontleend.
 - Deze tekening is uitsluitend bestemd voor het aangeven van woonwensen en errala

Werk: 0153.20	Plan: De Burgemeester
Datum: 20.07.2022	Type: B3-gesp. Bnr: 1.02
<ul style="list-style-type: none"> ■ Opties: In aanbidding ■ Opties: In opdracht ■ Errala ■ Geen woonwensen in opnemen 	Onderdeel: Woonwensen appartement
Schaal: 1:50 <small>(op basis van de juiste proportionsering)</small>	 Moerbeij 5 Postbus 236, 3370 AE Hardinxveld-Giessendam Tel. 0184 - 62 08 88 gebroedersblokland.nl

Offerte Tegelwerk

Gebr. Blokland
Onverkochte woning

telefoon privé:
telefoon mobiel:
e-mail:

Projectnummer:	R/041.237
----------------	-----------

project:

29 Appartementen De Burgemeester te Sliedrecht

Aannemer:

Gebr. Blokland te Hardinxveld-Giessendam

woningtype:
kavel / verdieping:
referentie:
datum showroombezoek:
datum sanitairtekening:
u bent geholpen in showroom door:

Type B
1.02 - 1e verdieping
1.02-fm
E-mail Gebr. Blokland 14-07-2022
22 april 2022
E-mail Gebr. Blokland 14-07-2022
Fred Mulders (0165-531192)
fred.mulders@raabkarcher.nl
14 juli 2022

deze offerte is behandeld door:
offertedatum:

***Vriendelijk verzoeken wij u deze offerte binnen 8 dagen voor akkoord te retourneren!**

Blok A = Vervallen standaard tegels met standaard m2/sluks.
--

Omschrijving
Toilet: wandtegels tot 140cm
teruggave standaard tegels
vloertegels
Badkamer: wandtegels tot plafond
teruggave standaard tegels
vloertegels
teruggave standaard tegels

aantal	eenheid	prijs		totaal
	m ²	€	€	
	m ²	€	€	
	m ²	€	€	
	m ²	€	€	

Totaal blok A, exclusief BTW	(-/-) €	0,00
-------------------------------------	---------	-------------

Blok B = Tegelkeuze in showroom met standaard m²/stuks e.v.l. afgerond op volle verpakkingseenheden

Omschrijving
Toilet: wandlegels tot 140cm
 1360663 Mat Wit afm.20x50cm, liggend en recht boven elkaar verwerken, Wit voegen
 vloertegels
 1556277 2733 CT61 Middengrijs afm.45x45cm, recht verwerken, Grijs voegen
Badkamer: wandlegels tot plafond
 1360663 Mat Wit afm.20x50cm, liggend en recht boven elkaar verwerken, Wit voegen
 vloertegels
 1556277 2733 CT61 Middengrijs afm.45x45cm, recht verwerken, Grijs voegen

aantal	eenheid		prijs		totaal
5,78	m ²	€		€	standaard
1,24	m ²	€		€	standaard
32,19	m ²	€		€	standaard
6,45	m ²	€		€	standaard

Totaal blok B, exclusief BTW €: 0,00

Blok C = Diverse extra keuzes in showroom verwerkingskosten zijn van de standaard tegels.

Omschrijving
 schluterprofiel 1507795 aluminium, RO100MBW, kleur: Mat Wit, dikte: 10mm
 uitwendige hoekjes 1507995 tbv schluterprofiel, type: ED/RO100MBW

aantal	eenheid		prijs		totaal
4,00	stuks	€	0,00	€	standaard
2,00	stuks	€	0,00	€	standaard

Totaal blok C, exclusief BTW €: 0,00

Blok D = Toeslagen m.b.t. tegelverwerking

Omschrijving
 vloertegels t.p.v. douchehoek op afschot naar drain (aannemer draagt zorg dat t.p.v. douchehoek GEEN specievloer ligt)
 inbouwreservoir t.b.v. wandcloset aantegelen

aantal	eenheid		prijs		totaal
1,00	stuk	€	0,00	€	standaard
2,00	stuk	€	0,00	€	standaard

Totaal blok D, exclusief BTW €: 0,00

TOTAALBEREKENING :

Onderdeel A	€	0,00
Onderdeel B	€	0,00
Onderdeel C	€	0,00
Onderdeel D	€	0,00

TOTAAL MEERWERK TEGELWERK EXCL. 21% b.t.w.	€	0,00
---	---	-------------

TOTAAL MEERWERK TEGELWERK INCL. 21% b.t.w.	€	0,00
---	---	-------------

- * Alle prijzen zijn exclusief 21% b.t.w. muv de totaal meerwerkprijs
- * Standaard voegen wandtegels: **Wit**
- * Standaard voegen vloertegels: **Grijs**
- * Wand- en vloertegels worden niet strokend verwerkt, ivm de voortgang van het werk is dit niet toegestaan door de aannemer
- * Conform toilet- en badkamer tekening (zie bijlage).
- * Aan deze tekeningen kunnen geen rechten worden ontleend.
- * Showroomkeuzes zijn afgerond op volle verpakkingseenheden.
- * Ruimtes, muren of vloeren die vervallen zijn, worden via de aannemer retour gegeven. Uitvoering geschiedt zoals omschreven in offerte.
- * *Graag willen wij u verzoeken deze offerte zorgvuldig te controleren op omschrijving tegelwerk, formaat, kleur tegels en kleur voegwerk. Daarnaast eveneens de bijgevoegde tekeningen te controleren op juistheid. Indien de offerte niet conform uw wensen is samengesteld, verzoeken wij u contact met ons op te nemen.*
- * Voor het totaalbedrag meerwerk tegelwerk ontvangt u van Gebr. Blokland een faktuur.

AKKOORD KOPER :

Datum:

Handtekening:

Vertrouwende U hiermee een passende aanbieding gedaan te hebben, verblijven wij,

Met vriendelijke groet,

 Raab Karcher Bouwstoffen Regio Zuid
 Vestiging Roosendaal

Fred Mulders



Frank van der Pluym

- * *Indien u akkoord gaat, ontvangen wij graag 1 exemplaar ondertekend retour.*
- * *Tint- en structuurafwijkingen liggen in de aard van keramische en steenproducten en zijn als zodanig bij voorbaat 'als reden voor reclamatie uitgesloten.*

Bovenaanzicht I oiletruimte

RENVOOI:



Enkele schakelaar ca. 1050mm +vl



MV-punt, positie is altijd indicatief en kan in werkelijkheid op andere positie gemaakt worden dan op de tekening staat aangegeven



Plafondlichtpunt (indicatief)

WANDEN:

A: Lichte scheidingswand 70mm
B: Lichte scheidingswand 100mm

OPMERKINGEN:

1. Plafondbouwreservoir ca. 1250mm +vl
2. Bovenzijde rand keramisch toilet ca. 430mm +vl (exclusief zitting)

HOOGTEMATEN

WANDCLOSET:

430mm +vl
afvoer 250mm +vl

FONTEIN:

900mm +vl
afv. 675mm+vl
watert. 690mm +vl
100mm RECHTS uit hart afvoer

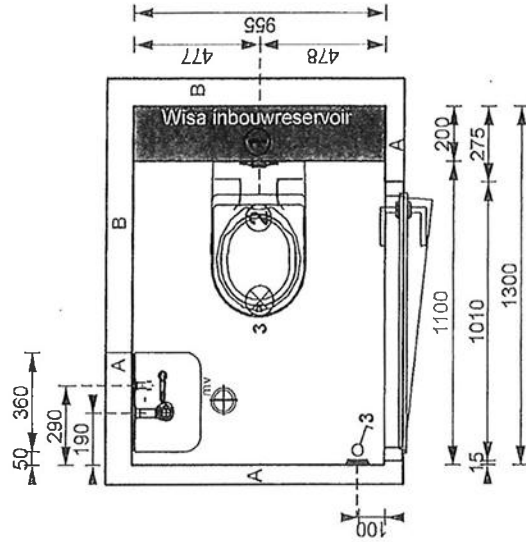

Bouwnummers
BG 0.02 (type b1 gesp)
1e VD 1.02 (type b3 gesp) + 1.06 (type b)
2a VD 2.02 (type b3 gesp) + 2.06 (type b)
3e VD 3.02 (type b3 gesp) + 3.06 (type b)

Projectnummer: W21-0005

Omschrijving: 29 app. "De Burgemeester" te Sliedrecht

Type: Type A

Bouwnummer: 0.02, 1.02, 1.06, 2.02, 2.06, 3.02, en 3.06

Schaal: 1/25

Datum: 22-4-2022

Pagina 1

Bovenaanzicht Badkamer

RENVOOI:

 Dubbele schakelaar ca. 1050mm +/-

 Enkele wandcontactdoos ca. 1050mm +/-

 MV-punt, positie is altijd indicatief en kan in werkelijkheid op andere positie gemaakt worden dan op de tekening staat aangegeven

 Plafondlichtpunt (indicatief)

 Wandlichtpunt ca. 1800mm +/-

 Centraal aardepunt ca. 650mm +/- (zoveel mogelijk uit het zicht)

 Enkel wandcontactdoos t.b.v. elektrische radiator ca. 500mm +/-

 Vloerverwarming

WANDEN:

A: Kalkzandsteen 250mm

Overige: Lichte scheidingswand 100mm

OPMERKINGEN:

1. Verdiepte douchevloer onder afschot naar goot (950x1000mm)

2. DRL Claudia elektrische handdoekradiator: 400x1195mm (bxh)
Let op, radiator heeft een snoer van 1.2m met een stekker!

3. Bouwkundige wand ca. 2100mm +/-

4. Plateau inbouwreservoir ca. 1250mm +/-

5. Bovenzijde keramisch toilet ca. 430mm +/- (exclusief zitting)

HOOGTEMATEN

WASTAFEL:
900mm +/-
afvoer 615mm +/-
waterl. 665mm +/-
h.o.h. 150mm

GLIJSTANG:
bovenzijde ca. 2100mm +/-

SPIEGEL:
bovenzijde spiegel
ca. 1950mm +/-
afvoer 250mm +/-

DOUCHE:
waterl. ca. 1150mm +/-
h.o.h. 150mm

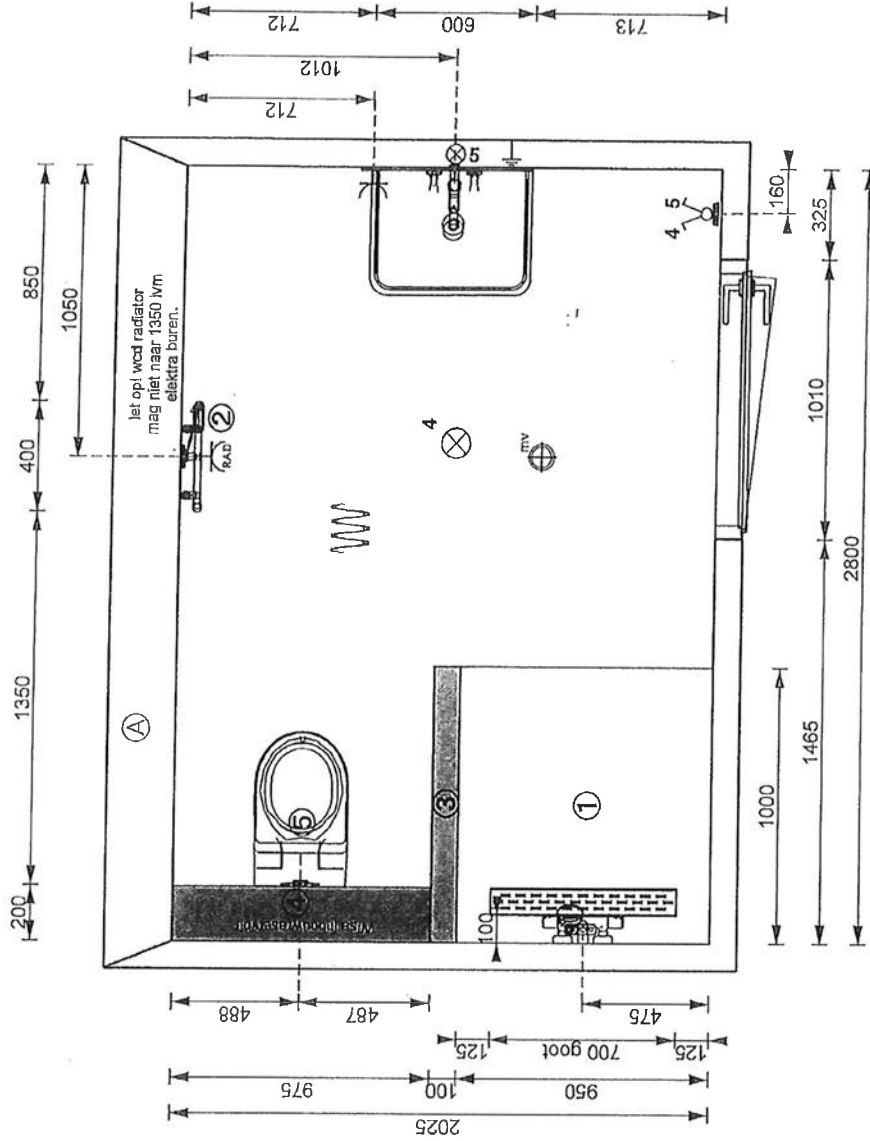

Bouwnummers
BG 0.02 (type b1 gesp)
1e VD 1.02 (type b3 gesp) + 1.06 (type b)
2e VD 2.02 (type b3 gesp) + 2.06 (type b)
3e VD 3.02 (type b3 gesp) + 3.06 (type b)

Projectnummer: W21-0005

Onschrijving: 29 app. "De Buurmeester" te Sliedrecht

Type: Type B

Bouwnummer: 0.02, 1.02, 1.06, 2.02, 2.05, 3.02, en 3.06

Schaal: 1/25

Datum: 22-4-2022

Pagina 1

Keuze schluter t.b.v. uitwendige hoeken

Op dit formulier ziet u het door u gekozen schluterprofiel.

De kleuromschrijving en het gekozen materiaal (rvs, aluminium of PVC) vind u terug in uw offerte.

Schlüter[®]-QUADEC(Q) is een hoogwaardig afsluitprofiel voor uitwendige hoeken in wandbetegeling en biedt een goede randbescherming. Het zichtbare oppervlak van het profiel vormt een rechthoekige buitenhoek voor de tegelbekleding. De uitwendige hoeken worden voorzien van een afwerkdop.

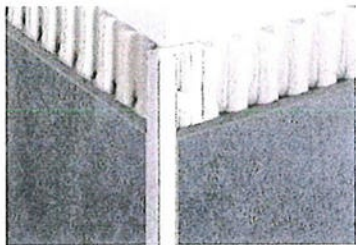

Schlüter[®]-RONDEC(RO) is een afsluitprofiel voor buitenhoeken in betegelde wandoppervlakken. Het biedt een goede bescherming van de randen. Door zijn vorm creëert het profiel symmetrisch afgeronde buitenhoeken in de tegelbekledingen. De uitwendige hoeken worden voorzien van een afwerkdop.

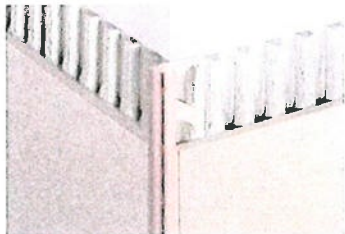

Schlüter[®]-JOLLY/SCHIENE(A) is een recht afsluitprofiel voor buitenhoeken in betegelde wandoppervlakken. Het biedt een goede bescherming van de randen. De uitwendige hoeken worden in verstek gezaagd.

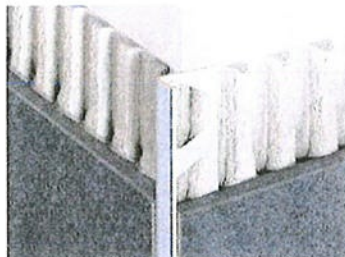

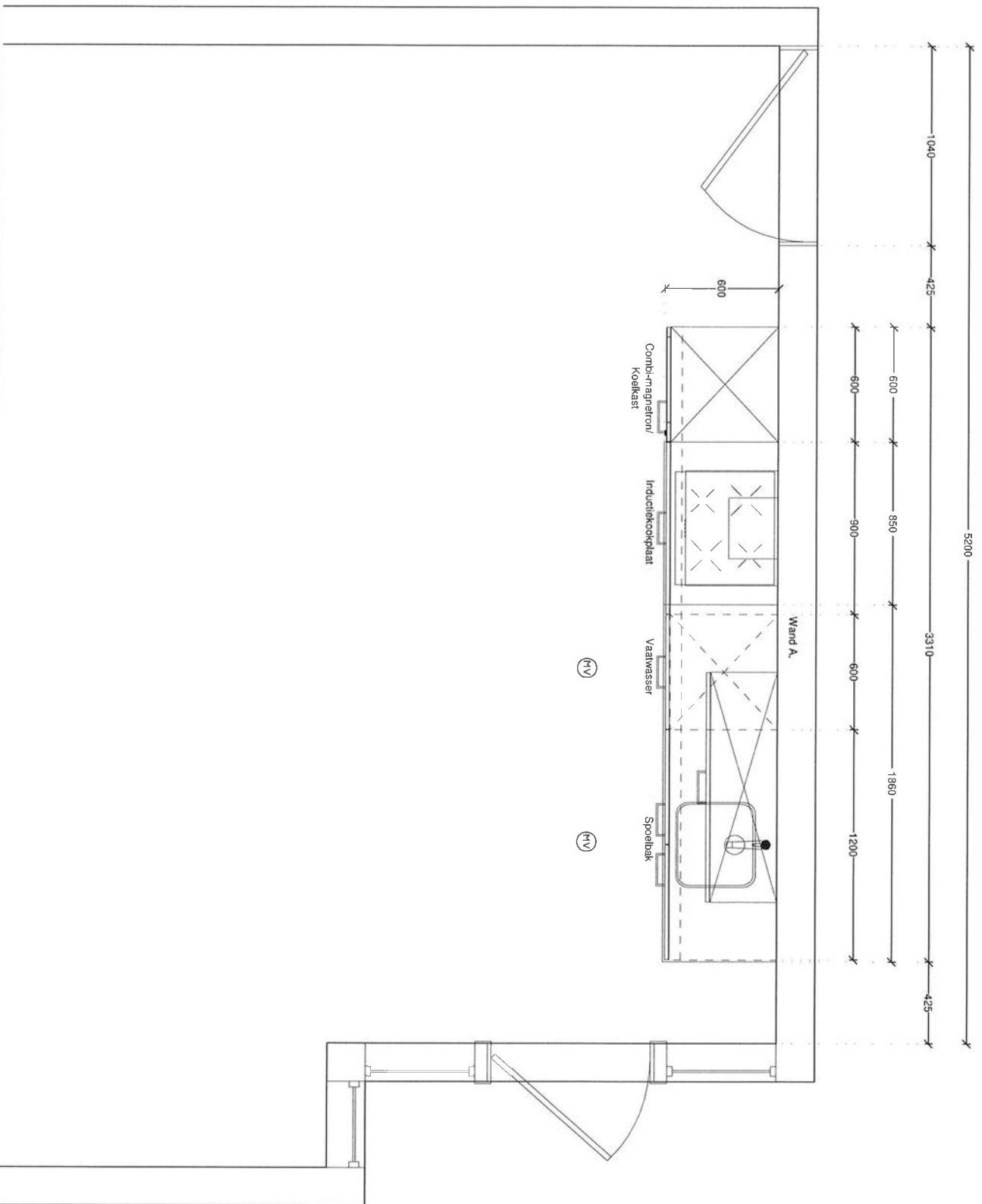

ASWA Keukens	Klant:	Gabr. Blokland BV	Merk:	Silverline v. 216
Hammond - Uden	Project:	29 abc de Burgenmeester, Tvoe Esp, kavel 002, 102, 106, 202, 206, 302, 306	Model:	Programma TU
Hiversum - Dordrecht	Referentie:	215128	Groep:	w1
T: 088-5481800	Verkooper:	Ralph Heekers	Schaal:	1:20
www.aswakeukens.nl	Datum:	2/5/22	MIDMATEN:	OP TEKENING GEBRUIKTE MATEN ZIJN NETTO (GESTUUCTE) MATEN



DEZE TEKENING IS NIET BINDEND

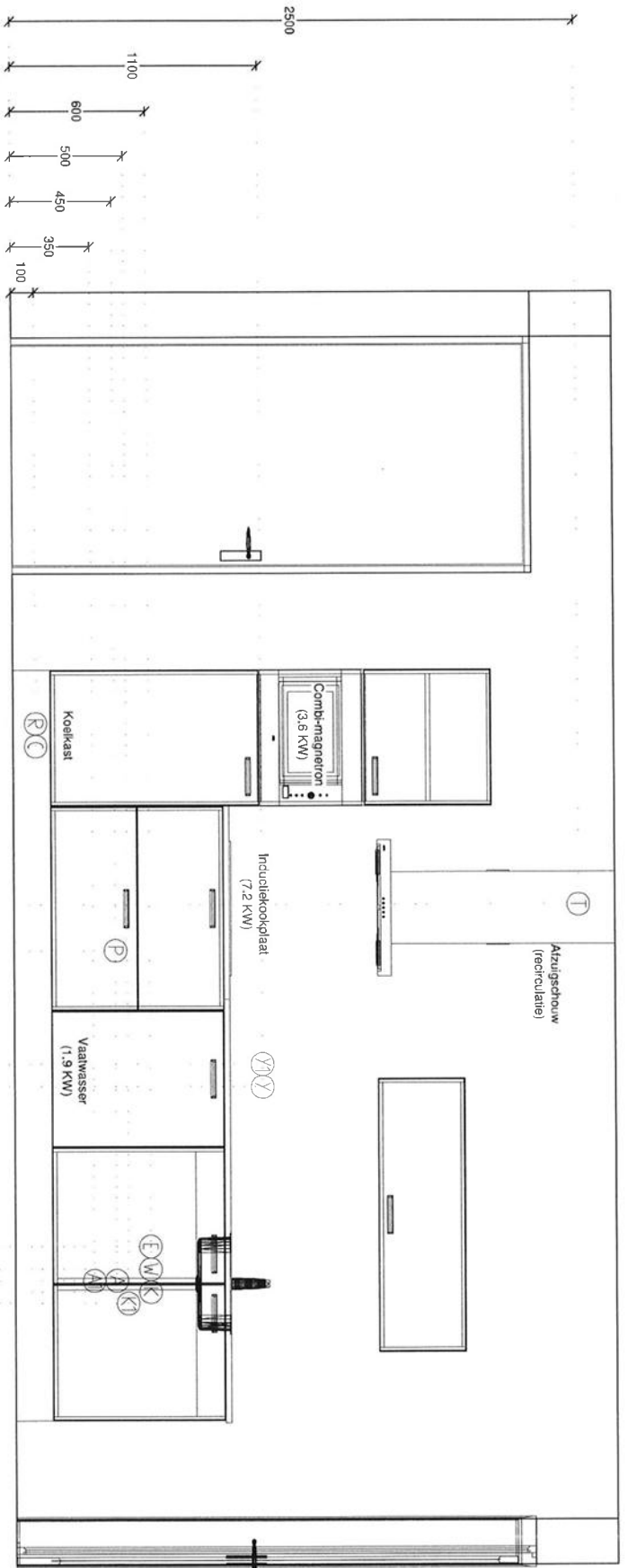

ASMA Keukens	Klant:	Gebr. Blokland BV	Merk:	Silverline v. 216	 DEZE TEKENING IS NIET BINDEND
Helmrood - Uden	Project:	29 aad de Burenmeester, Type Bso Kanal 002, 102, 106, 202, 206, 302, 306	Model:	Programma TU	
Hilversum - Dordrecht	Referentie:	215128	Graeco:	WI	
T. 089.5481800	Verkoper:	Ralph Heekers	Schaal:	1:20	
www.asmakeukens.nl	Datum:	25/22	MUURMATEN:	OP TEKENING GEBRUIKTE MATEN ZIJN NETTO (GESTUUCTE) MATEN	

LEIDINGSCHEMA / ADVIES

ASWA KEUKENS B.V. Tel. 0492 - 548186 = info@aswakeukens.nl	REF.NR : 215128 Klant: Gebr. Blokland BV Project: de Burgemeester 29 app. Kavel: 002, 102, 106, 202, 206, 302, 306
Adviseur : REK Getekend : RH Datum afdruk : 02-05-22	

- Alle maatvoeringen zijn hartmatenin millimeters! (vanaf de afgewerkte vloer)
- Alle muren dienen vlak afgewerkt en haaks op elkaar te staan.
- Het plaatsen van de keuken dient te gebeuren op een volle vlakke vloer.
- Het betegelen van de wanden dient na montage keuken te gebeuren.
- Het schilderen van de wanden dient 1x voor- en 1x na montage van de keuken te gebeuren.
- Koud + warmwaterleiding voor kraan uitvoeren met Filterstopkranen ! (voor garantie: toepassing vereist) Dit ivm. kalkaanslag en eventueel bouwgruis dat het keramische binnenwerk van de kraan kan aantasten
- Koudwaterleiding voor vaatwasser dient voorzien te zijn van beluchterkraan.
- Alle afvoer-, en waterleidingen op de muur verwerken en haaks en strak tegen de muur plaatsen
- Bij een elektrisch vermogen boven de 2,0 kW moet de w.c.d. op een aparte groep geplaatst worden.
- Apparaten met aansluiting van 2x230 V of 400 V (perilex w.c.d.) worden geleverd zonder snoer en stekker en dienen door een erkend E-installeur te worden aangesloten. (In order staat aangegeven of dit in opdracht ASWA is opgenomen.)
- Aansluiten van water dient te gebeuren door een erkend W-installeur. (In order staat aangegeven of dit in opdracht ASWA is opgenomen.)
- E.e.a. betreft een advies dat derhalve door u en / of installateur gecontroleerd dient te worden.

WAND A.

P	2-Fase perilex w.c.d. kookplaat
C	Enkel w.c.d. met randaarde groep combi-magnetron
R	Enkel w.c.d. met randaarde koelkast met vriesvak
T	Enkel w.c.d. met randaarde wandschouwkap
A	Afvoer spoelbak 40 mm. (T-stuk door loodgieter te leveren en monteren)
A1	Afvoer vaatwasser 40 mm.
W	Warmwaterleiding 12 of 15 mm. (inclusief filterstopkraan door loodgieter te leveren en te monteren)
K	Koudwaterleiding 12 of 15 mm. (inclusief filterstopkraan door loodgieter te leveren en monteren)
K1	Koudwater = beluchterkraan vaatwasser (door loodgieter te leveren en monteren)
E	Enkel w.c.d. met randaarde groep vaatwasser
Y	Dubbel wcd met randaarde horizontaal huishoudelijk gebruik
Y1	Dubbel wcd met randaarde horizontaal huishoudelijk gebruik



Bestelbevestiging

Beste ,

Gefeliciteerd met je deuren! Hierbij ontvang je de bestelbevestiging.

Je aannemer heeft onderstaande bestelling ook ontvangen. Deze verzamelt alle deurbestellingen van het project, om vervolgens de order bij Berkvens te plaatsen.

Projectnaam
0153.20 - 29 app De Burgemeester

Besteldatum
14-07-2022

Kavel
1.02

Aantal deuren
6

Jouw bestelling



Technische ruimte naar Entree

+ €23,-

Deurmodel
Berklon 900

Kozijn
Berdo BA

Deurklink
BS.01

Scharnier
Vernikkeld

Kleur: Kristalwit
Draairichting: Links

Kantafwerking: Opdek
Kleur: Kristalwit
Materiaal: Staal
Bovenlicht: MDF paneel

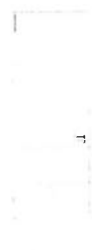

Wc naar Entree

+ €35,-

Deurmodel
Berklon 900

Kozijn
Berdo BA

Deurklink
BS.01

Scharnier
Vernikkeld

Kleur: Kristalwit
Draairichting: Links

Kantafwerking: Opdek
Kleur: Kristalwit
Materiaal: Staal
Bovenlicht: Blank glas

Slot: Vrij / Bezet



Badkamer naar Entree

+ €35,-

Deurmodel
Berklon 900

Kozijn
Berdo BA

Deurklink
BS.01

Scharnier
Vernikkeld

Kleur: Kristalwit
Draairichting: Links

Kantafwerking: Opdek
Kleur: Kristalwit
Materiaal: Staal
Bovenlicht: Blank glas

Slot: Vrij / Bezet



Entree naar Slaapkamer 1

+ €23,-

Deurmodel

Berklon 900

Kleur: Kristalwit
Draairichting: Links

Kozijn

Berdo BA

Kantafwerking: Opdek
Kleur: Kristalwit
Materiaal: Staal
Bovenlicht: Blank glas

Deurklink

BS.01

Scharnier

Vernikkeld



Entree naar Slaapkamer 2

+ €23,-

Deurmodel

Berklon 900

Kleur: Kristalwit
Draairichting: Rechts

Kozijn

Berdo BA

Kantafwerking: Opdek
Kleur: Kristalwit
Materiaal: Staal
Bovenlicht: Blank glas

Deurklink

BS.01

Scharnier

Vernikkeld



Entree naar Woonkamer/keuken

+ €23,-

Deurmodel

Berklon 900

Kleur: Kristalwit
Draairichting: Links

Kozijn

Berdo BA

Kantafwerking: Opdek
Kleur: Kristalwit
Materiaal: Staal
Bovenlicht: Blank glas

Deurklink

BS.01

Scharnier

Vernikkeld

Totale meerprijs (incl. BTW)

+ €162,-

Dit bedrag is enkel informatief.
Betaling en overeenkomst loopt via de aannemer.

Vragen over je bestelling?

Neem contact op met jouw aannemer of
koperskeuzebegeleider.

HOOMCTRL

<https://blokland.hoomctrl.nl/>

Bedrijf BPD Ontwikkeling B.V.
Poortweg 2
2612 PA Delft



UW HUIS UW WENSEN

Postbus 16
3370 AA Hardinxveld-Giessendam

T 0184 675544
E uhuw@vanhof tenbv.nl

Offertenummer: 3786-1
Offerte datum: 20 juli 2022
Projectnaam: De Burgemeester 29 woningen te Sliedrecht
Projectnummer installateur: W21-0005
Bouwnummer: 1.02
Op deze offerte zijn de algemene voorwaarden van Uw Huis, Uw Wensen van toepassing.

Hardinxveld-Giessendam, 20 juli 2022

Betreft: Sanitair offerte inclusief definitieve tekeningen en 3D voorbeelden

Geachte heer Bedrijf BPD Ontwikkeling B.V.,

Wij zijn verheugd dat we u een offerte mogen aanbieden voor het leveren en monteren van het door u uitgezochte sanitair. Uw offerte is door ons gecontroleerd en indien nodig aangepast. Bijgesloten de offerte en tekeningen van de badkamer en toiletruimte. Uw 3D visualisatie kunt u zien, door op de link (tekst in het blauw) te klikken onderaan deze pagina.

Opmerkingen

- Deze offerte is geheel exclusief tegelwerk, dit wordt geheel aan u geoffreerd via de tegelshowroom.

- Uw woning is voorzien van een warmtepomp met boiler, met een inhoud van ca. 178 liter. Dit systeem heeft een aandachtspunt waarbij we de douche als rekenvoorbeeld gebruiken:

Bij de standaard douchecombinatie (ca. 5.7 liter per minuut) heeft de boiler, wanneer deze volledig opgewarmd is, een warmwatervoorraad voor ongeveer een douchetijd van 55 minuten bij een douchetemperatuur van 38°C.

Als u een douchekop gekozen heeft die meer watercapaciteit gebruikt (bijvoorbeeld: meer liters per minuut), zal de warmtapwater voorraad eerder verbruikt zijn. (n.v.t. bij standaard douchekop). Zo kunt u bij een douchekop van 10 liter per minuut ca. 30 minuten douchen en bij een douchekop van 12 liter per minuut ca. 20 minuten douchen etc.

Wanneer u uitgaat van bovengenoemde situatie is na een aaneengesloten tijdsblok van ca. 55 minuten douchen (in de basis situatie met 5.7 liter per minuut) de warmwatervoorraad van de boiler volledig verbruikt. Houd hierna rekening met een gemiddelde opwarmtijd van circa 2,5 uur.

In dit voorbeeld hebben we geen rekening gehouden met andere tappunten welke in de woning gebruikt worden (zoals het vullen van het bad, of het gebruikmaken van de keukenkraan). Het advies is om bewust om te gaan met water!

- De 3D visualisaties zijn slechts een impressie, hier kunnen geen rechten aan worden verleend.

Via onderstaande linkjes kunt u uw ruimtes in 3D bekijken.

[Toiletruimte](#)

[Badkamer](#)

Met vriendelijke groet,
Uw Huis Uw Wensen
Van Hof ten Installatietechniek

Offertenummer: 3786-1
Projectnummer installateur: W21-0005
Project: De Burgemeester 29 woningen te Sliedrecht
Woningtype: Bouwnummer 1.02
Bouwnummer: 1.02
Naam: Bedrijf BPD Ontwikkeling B.V.
Akkoord met algemene voorwaarden Uw Huis Uw Wensen: ja

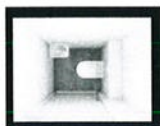



Toiletruimte

[Uw uitgekozen indeling](#) [Standaard indeling](#)





Inbouwreservoir wandcloset

standaard	1	Wisa XS Inbouwreservoir wandcloset 8050452701 Minimale hoogte: 1180 Maximale hoogte: 1380 Breedte: 380 inci. bedieningspaneel: nee	€ 0,-
standaard	1	Wisa Argos DF Bedieningspaneel wandcloset 8050414601 Kleur plaat: Wit Kleur accent: Geen accentkleur Aantal knoppen: 2 Easy to clean: nee	€ 0,-
Totaal product			€ 0,-

Wandcloset

<p>standaard</p> 	<p>1</p> <p>Villeroy & Boch O.novo Combipack, wandcloset met zitting</p> <p>5660HR01</p> <p>Type spoelvorm: Diepspoel Spoelrandvrij: Ja Diepte: 560 Softclose: Ja Extra coating: Nee Antibacteriële behandeling: Nee Kleur: Wit Glans</p>	<p>€ 0,-</p>
<p>standaard</p> 	<p>1</p> <p>Bovenzijde keramisch wandcloset op ca. 430mm vanaf afgewerkte vloer.</p> <p>20013</p>	<p>€ 0,-</p>
<p>Totaal product</p>		<p>€ 0,-</p>

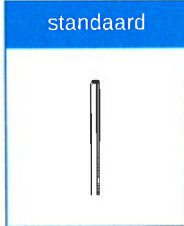
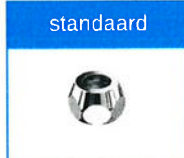
Fontein

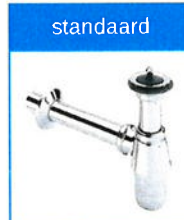
 <p>standaard</p>	1	Villeroy & Boch O.novo Fontein 43433601 Breedte: 360 Aantal kraangaten: 1 Kleur: Wit Glans Extra coating: nee Materiaal: Keramiek Positie kraangat: rechts	€ 0,-
 <p>standaard</p>	1	Grohe Universeel Fonteinkraan 20201000 Type kraan: staande kraan Kleur: Chroom elektronisch (batterijgevoed): Nee Diepte voorsprong uitloop: 113	€ 0,-
 <p>standaard</p>	1	Schell Universeel Aansluitpijpe 487080699 Kleur: Chroom	€ 0,-
 <p>standaard</p>	1	Schell Universeel Wartelmoer 265090699	€ 0,-
 <p>standaard</p>	1	Schell Universeel Hoekstopkraan 49170695 Kleur: Chroom	€ 0,-
 <p>standaard</p>	1	Viega Universeel Plugbekersifon 366681 Kleur sifon: Chroom Type sifonbuis: muurbuis	€ 0,-

standaard	1	De Beer Universeel Rubber manchet	€ 0,-
		112340001 Kleur: zwart Materiaal: Kunststof Diameter: 40	

standaard	1	De Beer Universeel Plugbouten	€ 0,-
		215200001 Kleur: Staal Met afdekkapje: Ja Kleur afdekkapje: Wit Materiaal: Staal	

Totaal product € 0,-

Totaal Toiletruimte Verdieping:	€ 0,- incl. BTW
--	---------------------------





Badkamer

[Uw uitgekozen indeling Standaard indeling](#)





Inbouwreservoir wandcloset

	1	Wisa XS Inbouwreservoir wandcloset 8050452701 Minimale hoogte: 1180 Maximale hoogte: 1380 Breedte: 380 Incl. bedieningspaneel: nee	€ 0,-
	1	Wisa Argos DF Bedieningspaneel wandcloset 8050414601 Kleur plaat: Wit Kleur accent: Geen accentkleur Aantal knoppen: 2 Easy to clean: nee	€ 0,-
Totaal product			€ 0,-

Wandcloset

	1	Villeroy & Boch O.novo Combipack, wandcloset met zitting 5660HR01 Type spoelvorm: Diepspoel Spoelrandvrij: Ja Diepte: 560 Softclose: Ja Extra coating: Nee Antibacteriële behandeling: Nee Kleur: Wit Glans	€ 0,-
	1	Bovenzijde keramisch wandcloset op ca. 430mm vanaf afgewerkte vloer. 20013	€ 0,-
Totaal product			€ 0,-

Wastafel



<p>standaard</p> 	<p>1</p>	<p>Villeroy & Boch O.novo Wastafel</p> <p>4A416001</p> <p>Breedte: 600 Aantal kraangaten: 1 Aantal afvoeren: 1 Kleur wastafel: Wit Glans Extra coating: nee Materiaal wastafel: Keramiek</p>	<p>€ 0,-</p>
<p>standaard</p> 	<p>1</p>	<p>Grohe Eurosmart Cosmopolitan Wastafelkraan staand</p> <p>2337700E</p> <p>Kleur: Chroom Type kraan: Met waste Aantal grepen: Eénhendel meng elektronisch (batterijgevoed): Nee Model: Voor wastafel vlak</p>	<p>€ 0,-</p>
<p>standaard</p> 	<p>2</p>	<p>Schell Universeel Hoekstopkraan</p> <p>49170695</p> <p>Kleur: Chroom</p>	<p>€ 0,-</p>
<p>standaard</p> 	<p>1</p>	<p>Viega Universeel Bekersifon</p> <p>100674</p> <p>Kleur sifon: Chroom Type sifonbuis: muurbuis</p>	<p>€ 0,-</p>
<p>standaard</p> 	<p>1</p>	<p>De Beer Universeel Rubber manchet</p> <p>112340001</p> <p>Kleur: zwart Materiaal: Kunststof Diameter: 40</p>	<p>€ 0,-</p>

standaard	1	De Beer Universeel Plugbouten	€ 0,-
		215108001	
		Kleur: Staal	
		Met afdekkapje: Ja	
		Kleur afdekkapje: Wit	
		Materiaal: Staal	
Totaal product			€ 0,-

Spiegel

standaard	1	Silkline Universeel Spiegel	€ 0,-
		600009	
		Breedte: 600	
		Hoogte: 600	
		Incl. verlichting: Nee	
		Bediening verlichting:	
		Incl. verwarming: Optioneel	
standaard	1	De Beer Universeel Bevestiging Spiegel	€ 0,-
		320186001	
		Zichtbare bevestiging: Nee	
		Kleur: Grijs	
		Materiaal: Metaal	
Totaal product			€ 0,-

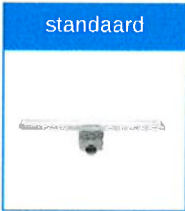
Doucheafvoer

	1	Easy Drain EDM-Multi Doucheafvoer EDMI700 Lengte: 700 Kleur inbouwdeel: Grijs Incl. rooster: nee	€ 0,-
	1	Easy Drain Fixt-1 Rooster t.b.v doucheafvoer EDF700 Breedte: 700 Motief rooster: Streepjes Tegelrooster: Nee Kleur rooster: Roestvast Staal	€ 0,-
	1	Easy Drain Multi Bezandingsset tbv doucheafvoer EDB-03	€ 0,-
Totaal product			€ 0,-

Douchekraan + douchekop

	1	Grohe Grohtherm 800 Douchekraan Opbouw 34558000 Thermostatisch: Ja Kleur kraan: Chroom Aantal grepen: Tweegreeps Cooltouch: Nee Kraan waterbesparend: Ja	€ 0,-
	1	Grohe New Tempesta Glijstangset 2759810E Kleur handdouche: Chroom Diameter handdouche: 100 Aantal straalsoorten handdouche: 2 Lengte glijstang: 600 Lengte doucheslang: 1750	€ 0,-
Totaal product			€ 0,-

Radiator (elektrisch)

standaard	1	DRL Claudia Ecodesign Digi Designradiator Elektrisch	€ 0,-
		221142 Kleur: Wit Breedte: 400 Hoogte: 1195 Capaciteit: 600 Klassen 1010: 1	

Totaal product

€ 0,-

Totaal Badkamer Verdieping:

€ 0,-
incl. BTW

TOTAAL OFFERTE WONING**Toiletruimte Verdieping: € 0,-****Badkamer Verdieping: € 0,-****Eindtotaal woning: € 0,-****Bij u in rekening te brengen: incl. BTW € 0,-**

Bovenaanzicht Toiletruimte

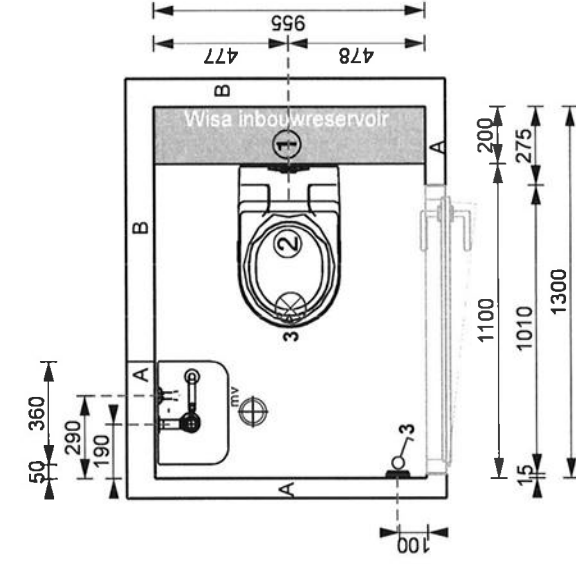

RENVOOI:

Enkele schakelaar ca. 1050mm +vl

MV-punt, positie is altijd indicatief en kan in werkelijkheid op andere positie gemaakt worden dan op de tekening staat aangegeven

Plafondlichtpunt (indicatief)

WANDEN:

A: Lichte scheidingswand 70mm
B: Lichte scheidingswand 100mm

OPMERKINGEN:

1. Plateau inbouwreservoir ca. 1250mm +vl
2. Bovenzijde rand keramisch toilet ca. 430mm +vl (exclusief zitting)

HOOGTEMATEN

WANDCLOSET:
430mm +vl
afvoer 250mm +vl

FONTEIN:
900mm +vl
afv. 675mm+vl
waterl. 690mm +vl
100mm RECHTS uit hart afvoer

Projectnummer:	W21-0005
Omschrijving:	29 app. "De Burgemeester" te Sliedrecht
Type:	Type B
Bouwnummer:	1.02
Schaal:	1/25
Datum:	20-7-2022
Pagina 1	

Wandaanzicht 1

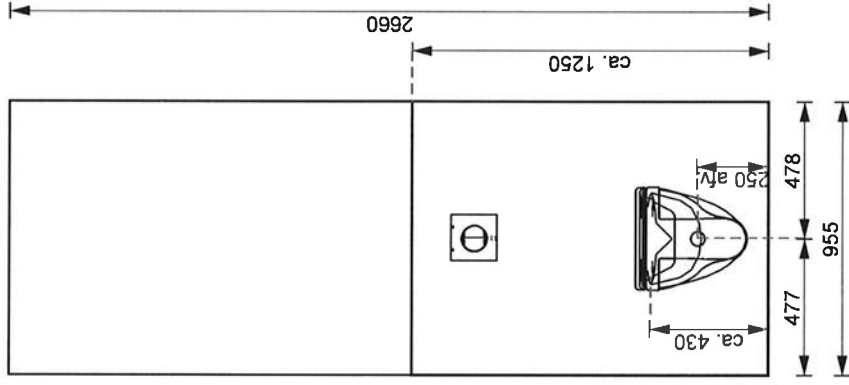

Projectnummer:	W21-0005
Omschrijving:	29 app. "De Burgemeester" te Sliedrecht
Type:	Type B
Bouwnummer:	1.02
Schaal:	1/25
Datum:	20-7-2022
Pagina 2	

Wandaanzicht 2

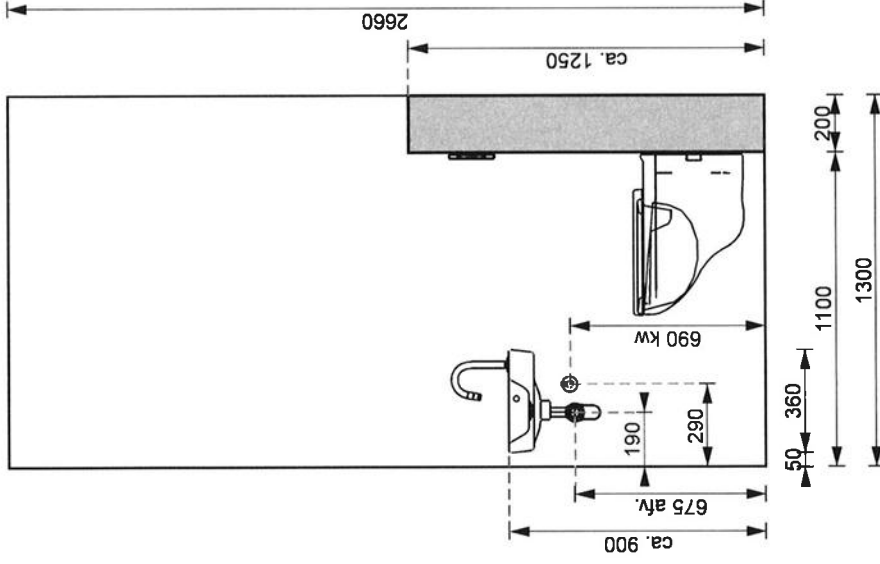

Projectnummer:	W21-0005
Omschrijving:	29 app. "De Burgemeester" te Sliedrecht
Type:	Type B
Bouwnummer:	1.02
Schaal:	1/25
Datum:	20-7-2022
Pagina 3	

Wandaanzicht 3

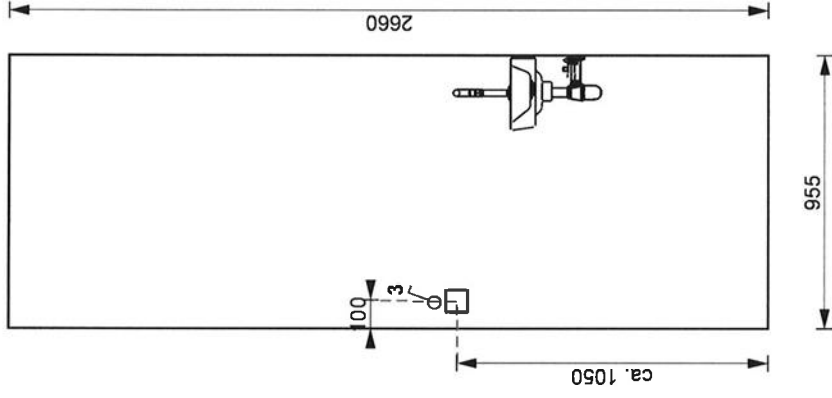

Projectnummer:	W21-0005
Omschrijving:	29 app. "De Burgemeester" te Sliedrecht
Type:	Type B
Bouwnummer:	1.02
Schaal:	1/25
Datum: 20-7-2022	Pagina 4

Wandaanzicht 4

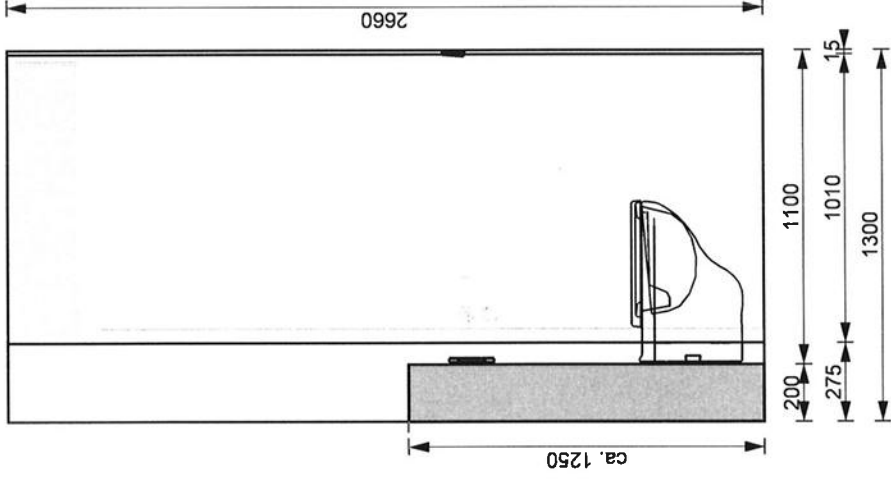

Projectnummer:	W21-0005
Omschrijving:	29 app. "De Burgemeester" te Sliedrecht
Type:	Type B
Bouwnummer:	1.02
Schaal:	1/25
Datum: 20-7-2022	
Pagina 5	

Bovenaanzicht Badkamer

RENVOOI:

 Dubbele schakelaar ca. 1050mm +vl

 Enkele wandcontactdoos ca. 1050 mm +vl

 M.V.-punt, positie is altijd indicatief en kan in werkelijkheid op andere positie gemaakt worden dan op de tekening staat aangegeven

 Platfondlichtpunt (indicatief)

 Wandlichtpunt ca. 1800mm +vl

 Centraal aardepunt ca. 650mm +vl (zoveel mogelijk uit het zicht)

 Enkel wandcontactdoos t.b.v. elektrische radiator ca. 500mm +vl

 Vloerverwarming

WANDEN:

A: Kalkzandsteen 250mm

Overige: Lichte scheidingswand 100mm

OPMERKINGEN:

1. Verdiepte douchevloer onder afschot naar goot (950x1000mm)

2. DRL Claudia elektrische handdoekradiator 400x1195mm (bxh)
Let op, radiator heeft een snoer van 1.2m met een stekker!

3. Bouwkundige wand ca. 2100mm +vl

4. Plateau inbouwreservoir ca. 1250mm +vl

5. Bovenzijde keramisch toilet ca. 430mm +vl (exclusief zitting)

HOOGTEMATEN

WASTAFEL:
900mm +vl

afvoer 615mm +vl
waterl. 665mm +vl
h.o.h. 150mm

SPIEGEL:

bovenzijde spiegel
ca. 1950mm+vl

DOUCHE:
waterl. ca. 1150mm +vl
h.o.h. 150mm

GLIJSTANG:
bovenzijde ca. 2100mm +vl

WANDCLOSET:

430mm+vl
afvoer 250mm +vl

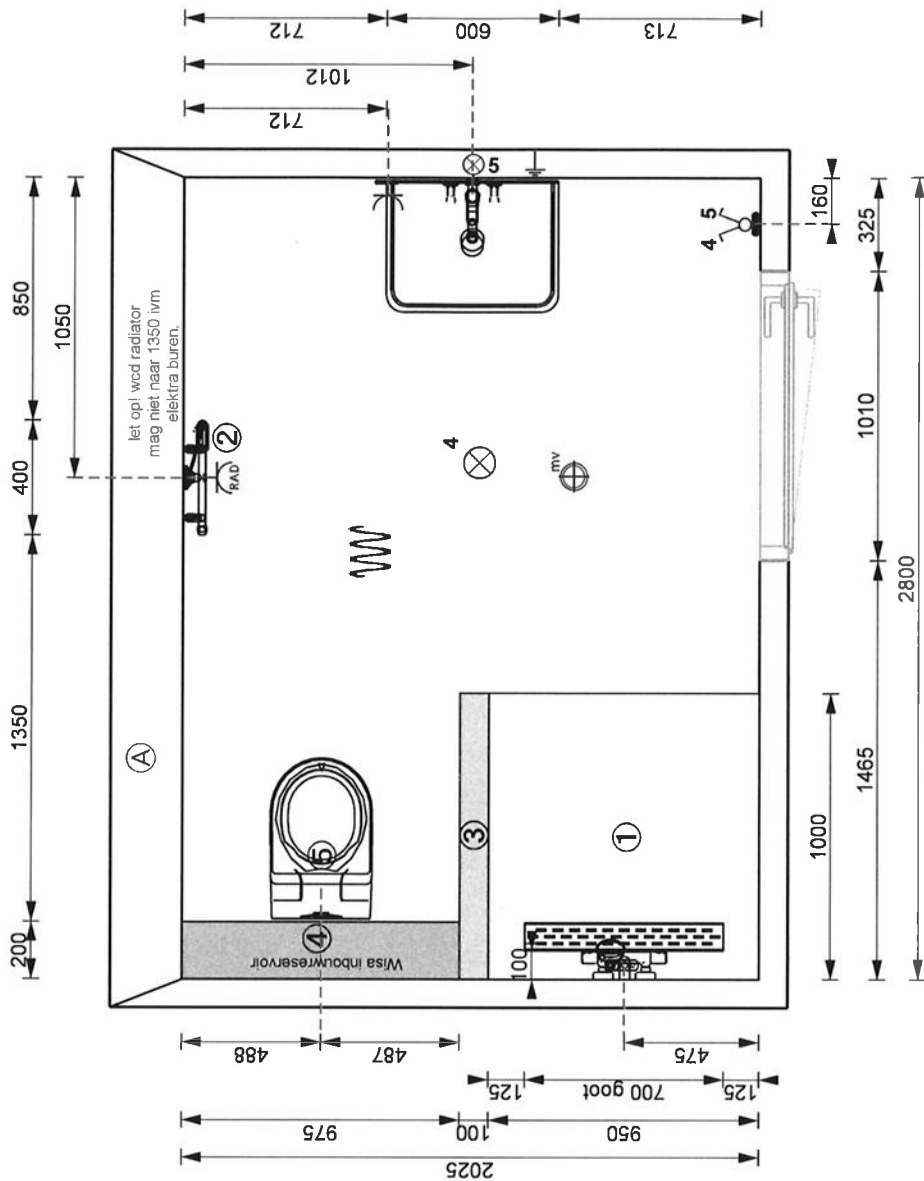

Projectnummer:	W21-0005
Omschrijving:	29 app. "De Burgemeester" te Sliedrecht
Type:	Type B
Bouwnummer:	1.02
Schaal:	1/25
Datum:	20-7-2022

Wandaanzicht 1

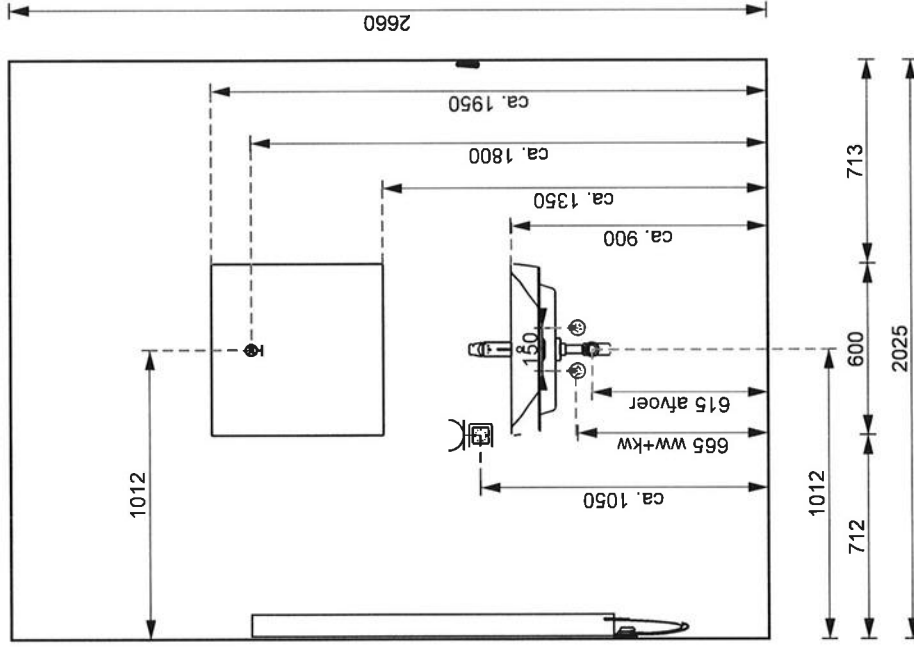

Projectnummer :	W21-0005
Omschrijving:	29 app. "De Burgemeester" te Sliedrecht
Type :	Type B
Bouwnummer:	1.02
Schaal:	1/25
Datum: 20-7-2022	Pagina 2

Wandaanzicht 2

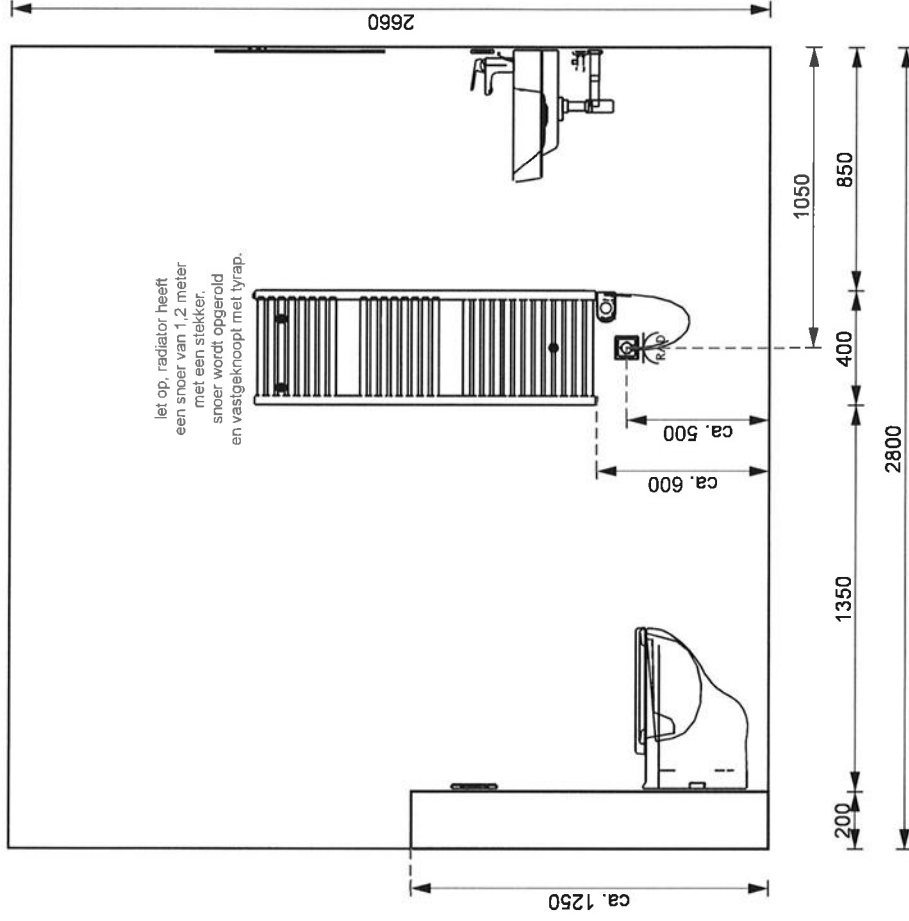

Projectnummer :	W21-0005
Omschrijving:	29 app. "De Burgemeester" te Sliedrecht
Type :	Type B
Bouwnummer:	1.02
Schaal:	1/25
Datum: 20-7-2022	Pagina 3

Wandaanzicht 3

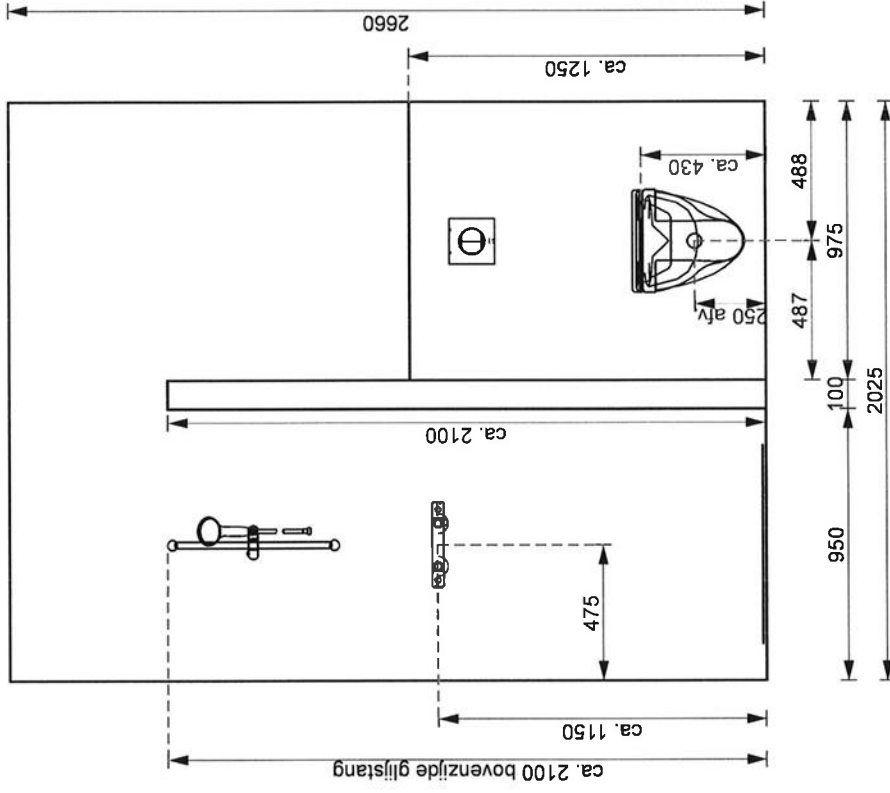

Projectnummer :	W21-0005
Omschrijving:	29 app. "De Burgemeester" te Sliedrecht
Type :	Type B
Bouwnummer:	1.02
Schaal:	1/25
Datum: 20-7-2022	Pagina 4

Wandaanzicht 4

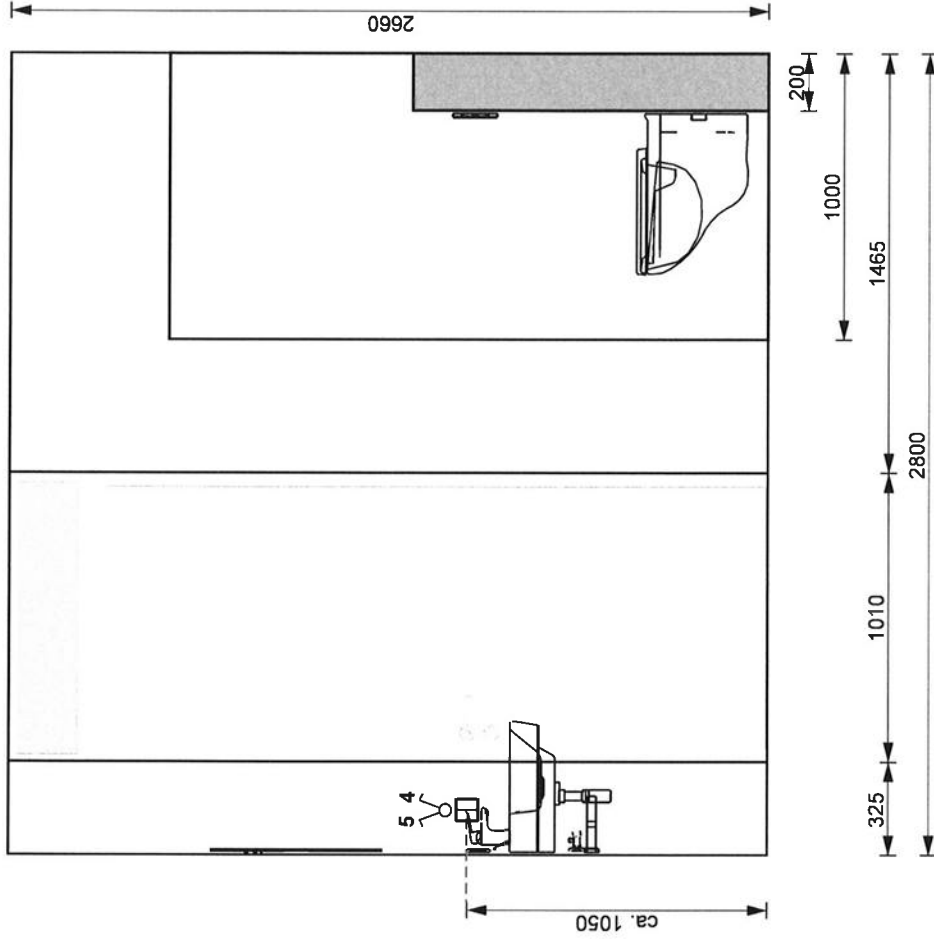

Projectnummer :	WZ1-0005
Omschrijving:	29 app. "De Burgemeester" te Sliedrecht
Type :	Type B
Bouwnummer:	1.02
Schaal:	1/25
Datum: 20-7-2022	Pagina 5

